

2.510.148.01
IS13093/01

iGuzzini

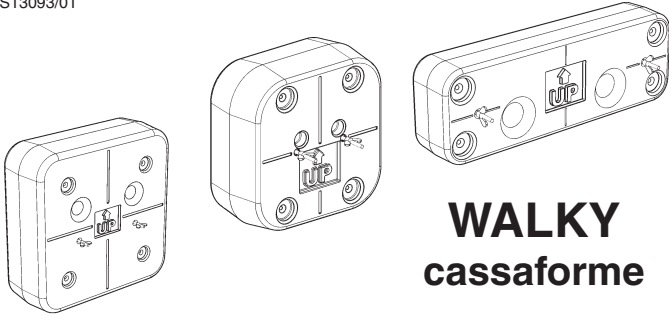

WALKY cassaforme

IT ATTENZIONE:

LA SICUREZZA DELL'APPARECCHIO E' GARANTITA SOLO CON L'USO APPROPRIATO DELLE SEGUENTI ISTRUZIONI; PERTANTO E' NECESSARIO CONSERVARLE.

EN WARNING:

THE SAFETY OF THIS FIXTURE IS GUARANTEED ONLY IF YOU COMPLY WITH THESE INSTRUCTIONS; REMEMBER TO CONSERVE IN A SAFE PLACE.

FR ATTENTION:

LA SECURITE DEL L'APPAREIL N'EST GARANTIE QU'EN CAS D'UTILISATION CORRECTE DES INSTRUCTIONS SUIVANTES; IL FAUT PAR CONSEQUENT LES CONSERVER.

DE ACHTUNG:

DIE SICHERHEIT DES GERÄTES WIRD NUR DURCH SACHGEMÄSSE BEFOLGUNG NACHSTEHENDER ANWEISUNGEN GEWAHRLISTET; IHRE AUFBEWAHRUNG IST DESHALB SEHR WICHTIG.

NL OPGELET:

DE VEILIGHEID VAN DI ATOESTEL IS SLECHTS DAN GEGARANDEERD ALS INDIEN DE VOLGENDE INSTRUCTIES STRIKT WORDEN TOEGEPAST; DAAROM MOET MEN ZE OOK BEWAREN.

ES ATENCION:

LA SEGURIDAD DEL APARATO SE GARANTIZA SOLO CUMPLIENDO CUIDADOSAMENTE LAS SIGUIENTES INSTRUCCIONES; POR ELLO, ES NECESARIO CONSERVARLAS.

BEMÆRK:

DA SIKKERHEDEN VED BRUG AF ARMATURET KAN KUN GARANTERES, HVIS DISSE ANVISNINGER FØLGES; SØRG DERFOR FOR AT GEMME DEM.

ADVÆSEL:

NO SIKKERHETEN TIL DETTE APPARATET GARANTERES KUN HVIS DU OVERHOLDER DISSE INSTRUKSJONENE; HUSK Å OPPBEVARE DEM PÅ ET TRYGT STED.

SV OBSERVERA!

UTRUSTNINGENS SÄKERHET KAN ENDAST GARANTERAS OM DESSA ANVISNINGAR RESPEKTERAS I DETALJ. SPARA DARFOR DESSA ANVISNINGAR FOR FRAMTIDA KONSULTATION.

ВНИМАНИЕ:

МЫ ГАРАНТИРУЕМ БЕЗОПАСНУЮ ЭКСПЛУАТАЦИЮ ИЗДЕЛИЯ ТОЛЬКО ПРИ СОБЛЮДЕНИИ СЛЕДУЮЩИХ ИНСТРУКЦИИ; С ЭТОЙ ЦЕЛЬЮ НЕОБХОДИМО СОХРАНИТЬ ДАННУЮ БРОШЮРУ.

警告:

ZH 为 确 保 该 装 置 安 全 ， 请 遵 守 操 作 指 示 ； 并 于 安 全 场 所 放 置 。



IT Per la disposizione dei cavi elettrici, fare riferimento al foglio istruzioni del prodotto.

EN For the electrical wiring layout, please refer to the product instruction sheet.

FR Pour la disposition des câbles électriques, veuillez consulter la notice d'utilisation du produit.

DE Für die Anordnung der Stromkabel die Bedienungsanleitung des Produkts beachten.

NL Raadpleeg het instructieblad van het product voor het aanbrengen van de snoeren.

ES Ver la posición de los cables eléctricos en la hoja de instrucciones del producto.

DA For udlægningen af de elektriske kabler henvises til instruktionsfolderen for produktet.

NO For plassering av strømkablene henviser vi til produktets instruksjonsark.

SV För information om de elektriska kablarnas placering hänvisar vi till produktens instruktionsblad.

RU Расположение электрических кабелей смотрите на листке с инструкциями к товару

ZH 有关电线的布置，请参考产品的说明书。

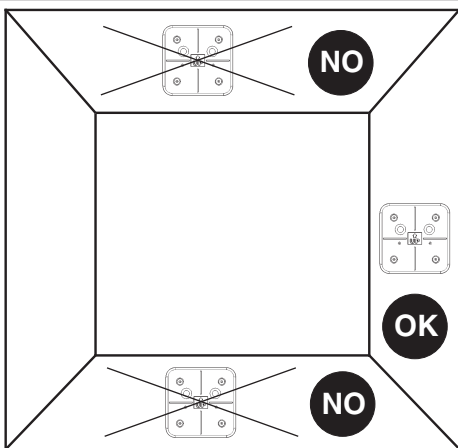

ART.			
	Ø 200	X341	X328
	∇ 180		X331
	Ø 100	X342	X329
	∇ 90		X332
	Ø 50	X343	X330
	∇ 45		X333
	∇ 270X90	X344	X334
	∇ 180X45	X345	X335

SUGGERITO
SUGGESTION
SUGGESTION
EMPFOHLEN
AANBEVOLEN
SUGERIDO
FORESLÆT
FÖRSLAG
FÖRSLAGEN
Рекомендуемая
дистанция
mm

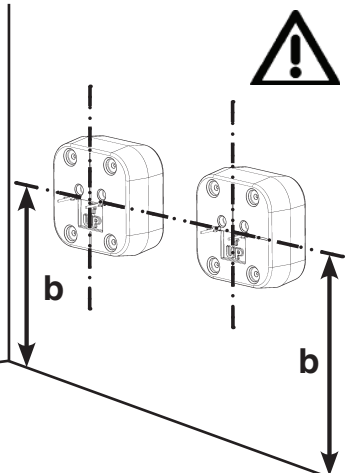

ART.	b
X341	700
X342	450
X343	300
X345	300

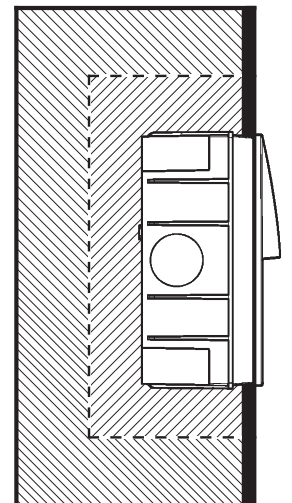
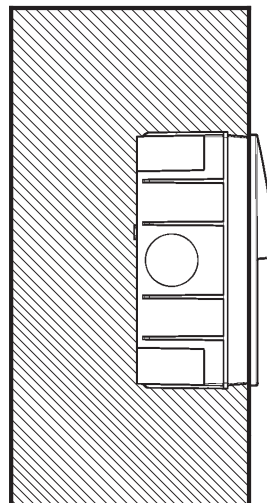
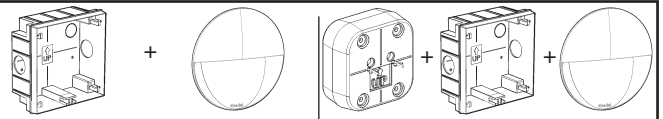

RIVESTIMENTO - COATING - REVÊTEMENT
BESCHICHTUNG - BEKLEDING - KLEDNING
REVESTIMIENTO - BEKLÆDNING
- УТБЕХЛАНДЖИ - ПОКРЫТИЕ - 塗料

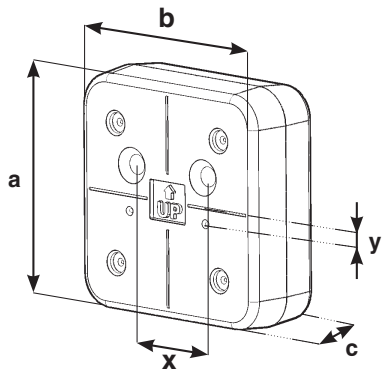

	ART.	a (mm)	b (mm)	c (mm)	x (mm)	y (mm)
	X343	150	150	84	35,5	7
	X342	200	200	90	70	0
	X341	310	310	110	132,5	20
	X345	125	260	85	160	8
	X344	170	340	100	250	0

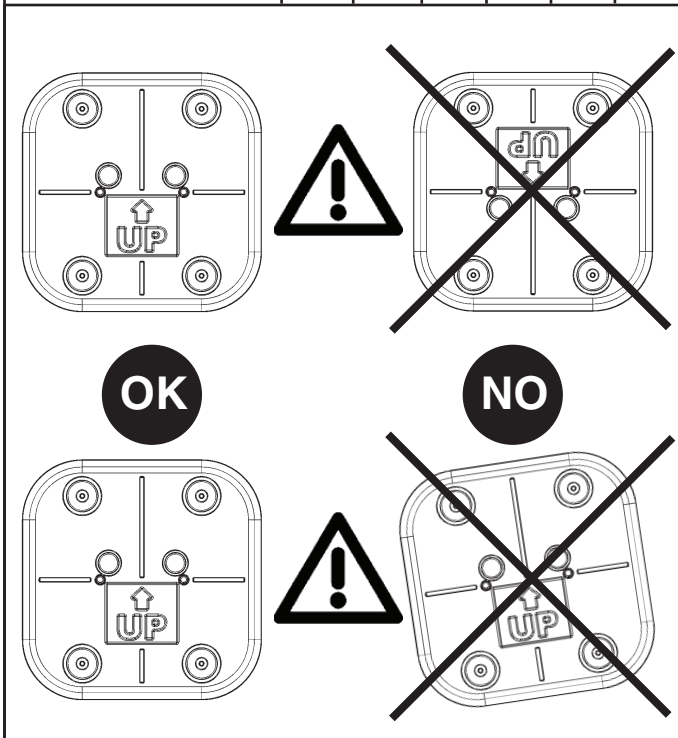

TUBO CORRUGATO
 CORRUGATED PIPE
 CONDUIT ANNÉLÉ
 FLEXIBLE LEERROHRE
 GEGOLFDE BUIZE
 TUBO CORRUGADO
 BØLGET RØR
 RUSTET RØR
 KORRUGERAT RØR
 ГОФРИРОВАННАЯ ТРУБА
 波纹管

ART.
X342
X343

ART.
X341

ART.
X342
X343

ART.
X341

ART.
X344
X345

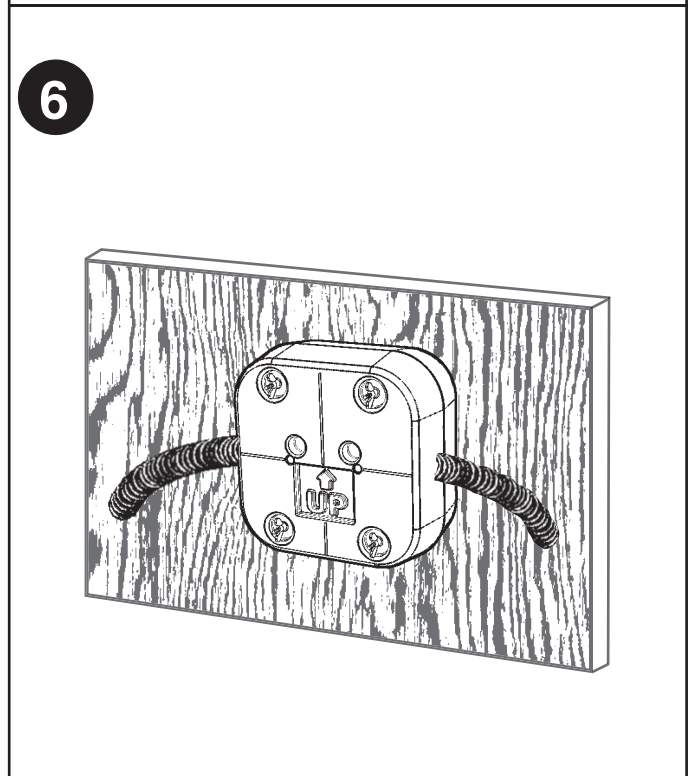
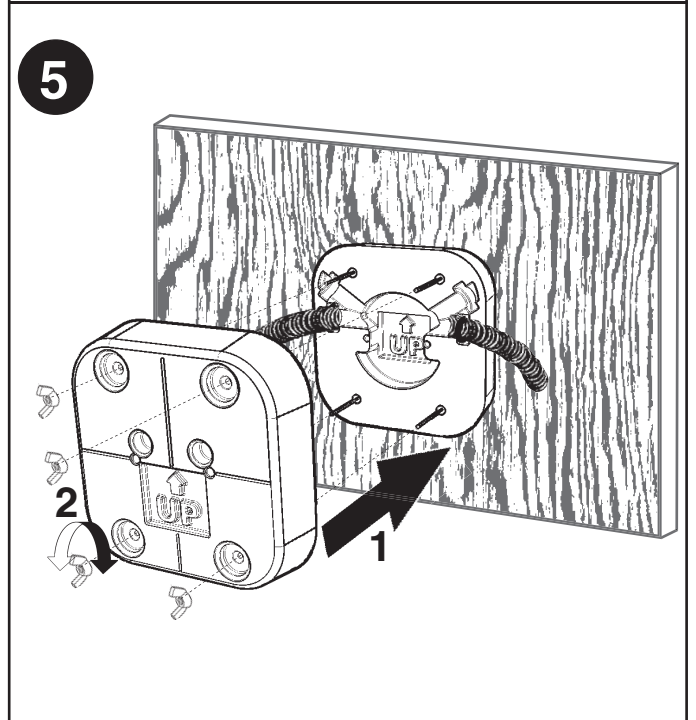
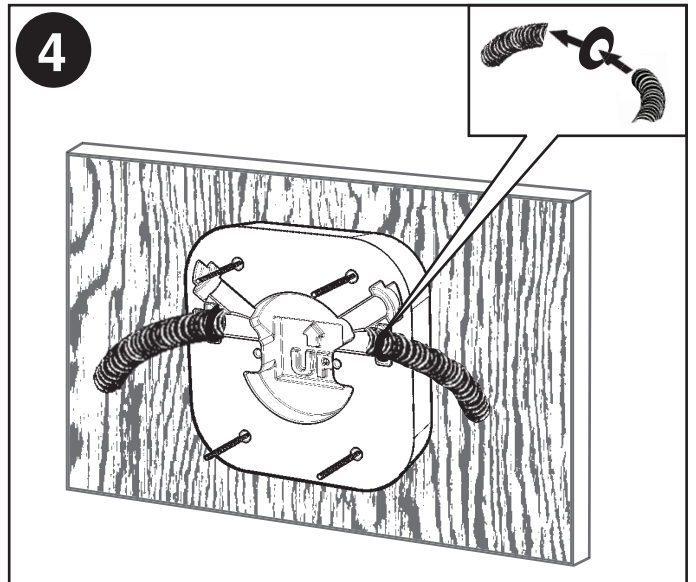
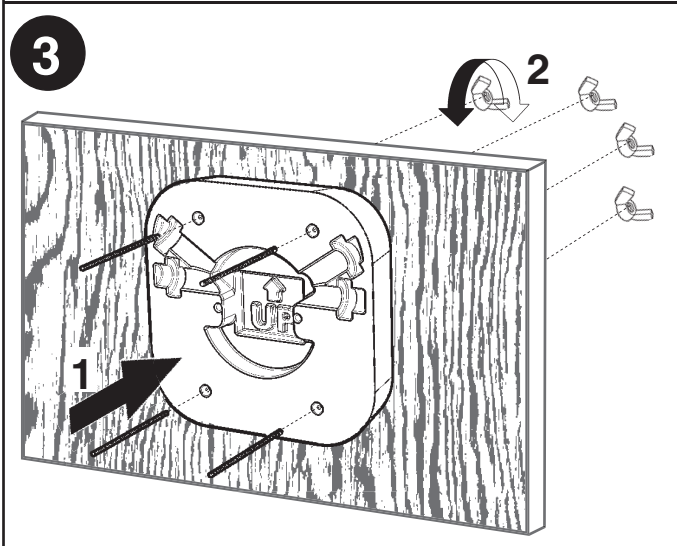
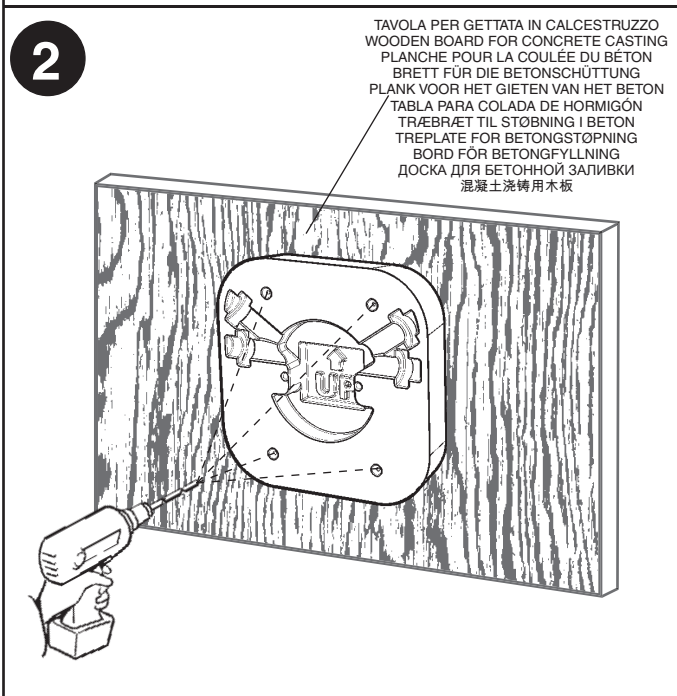
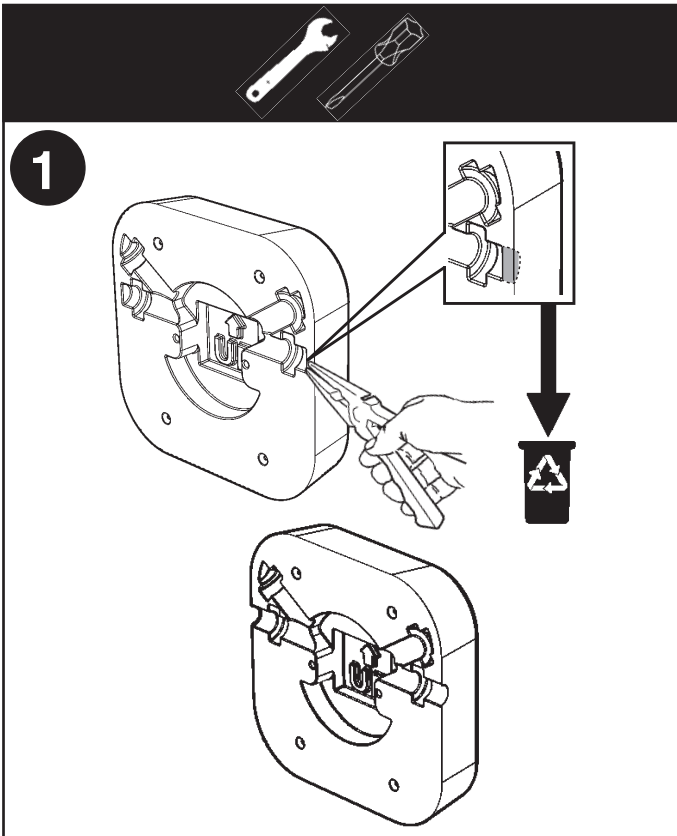

IT Prima di effettuare la gettata accertarsi che le controcasse siano ancorate saldamente.
EN Before making the casting, make sure the forms are securely anchored.
FR Avant d'effectuer le coulage de la dalle, s'assurer que les boîtiers d'encastrement sont solidement ancrés.
DE Vor der Betonschüttung ist sicherzustellen, dass die Einbaueinheit fest ansitzen.
NL Voor u het cement stort moet u controleren of de inbouwdozen nog goed op hun plaats vastzitten.
ES Antes de efectuar la colada, asegúrese de que las contracajas estén fijadas firmemente.
DA Inden støbning skal man sikre sig, at indbygningselementet er fastgjort korrekt.
NO Forsikre deg om at innstøpningshusene er fast forankret før du begynner å støpe sementen.
SV Innan fyllningen görs, kontrollera att höljena sitter fast ordentligt.
RU Перед заливкой убедиться, что монтажные корпуса прочно закреплены.
ZH 铸造之前，务必将模型固定好。

IT Posizioni d'installazione diverse da quelle indicate non sono consentite.
EN Installation positions different to those indicated are not allowed.
FR Aucune autre position d'installation que celles indiquées n'est permise.
DE Andere als die angegebenen Positionen für die Installation sind nicht zugelassen.
NL Het is niet toegestaan de apparaten op een andere manier te installeren dan aangegeven.
ES No se permiten posiciones de instalación diferentes de las indicadas.
DA Andre installationstyper og - positioner end de angivne er ikke tilladt.
NO Installasjonsstillinger bortsett fra de som angis, er ikke tillatt.
SV Andra installationspositioner än de som föreskrivs är inte tillåtna.
RU Не допускается монтажное положение, отличное от указанного в настоящем тех. руководстве.
ZH 安装在与指定位置不同的地方是不允许的。

IT Per l'installazione degli accessori fare riferimento al foglio istruzioni relativo.
EN For the installation of the accessories, please refer to the relevant instruction sheet.
FR Pour l'installation des accessoires, se reporter à la feuille d'instructions correspondante.
DE Zum Anbringen des Zubehörs halten Sie sich bitte an die jeweils entsprechende Bedienungsanweisung.
NL Voor het installeren van de accessoires moet u zich wenden tot het bijbehorende instructiebladje.
ES Para informaciones sobre la instalación de los accesorios ver la hoja de instrucciones.
DA Se den pågældende installationsvejledning for installation af tilbehør.
NO For installasjon av tilbehøret, vennligst se tilhørende instruksjonsark.
SV För installationen av tillbehören, se respektive instruktionsblad.
RU Порядок монтажа аксессуаров смотрите в соответствующих инструкциях.
ZH 安装附件时，请参阅相关说明表。

